

ZAPYTANIE OFERTOWE

Powiat Ostrołęcki - Zespół Szkół Powiatowych w Łysych zaprasza do składania ofert na wykonanie zadania pn. „Remont świetlików dachowych na budynku Zespołu Szkół Powiatowych w Łysych”.

I. DANE ZAMAWIAJĄCEGO

Powiat Ostrołęcki

Pl. Gen. J. Bema 5

07-410 Ostrołęka

NIP: 758-23-59-776

REGON: 550668835, którego jednostką realizującą zadanie w imieniu Zamawiającego i Płatnikiem jest Zespół Szkół Powiatowych w Łysych, ul. St. Krupki 20, 07-437 Łyse, NIP 758-176-92-65, tel. 029 772 50 89.

II. PRZEDMIOT ZAMÓWIENIA

Remont 9 szt. świetlików dachowych obejmujący:

- demontaż obecnego pokrycia
- montaż nowego pokrycia wierzchniego oraz ścianek bocznych z poliwęglanukomorowego grubości 10 mm oraz ścianek bocznych wraz z wymianą uszczelek na nowe (materiał wykonawcy)

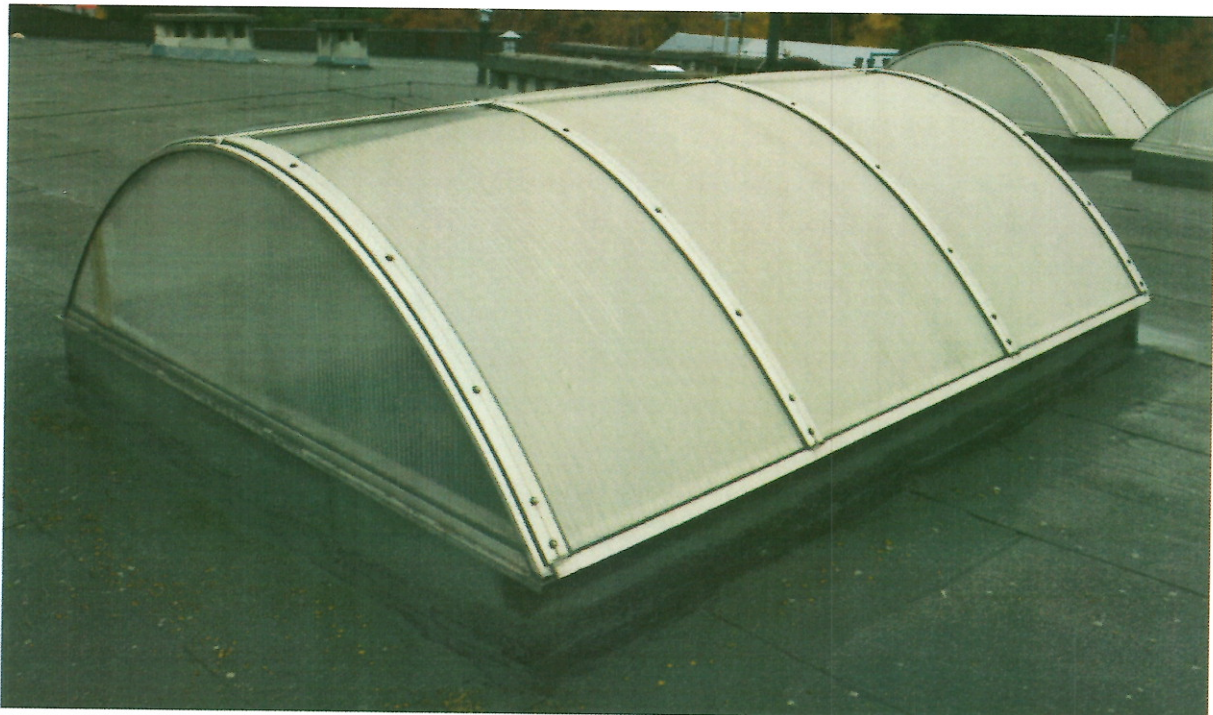

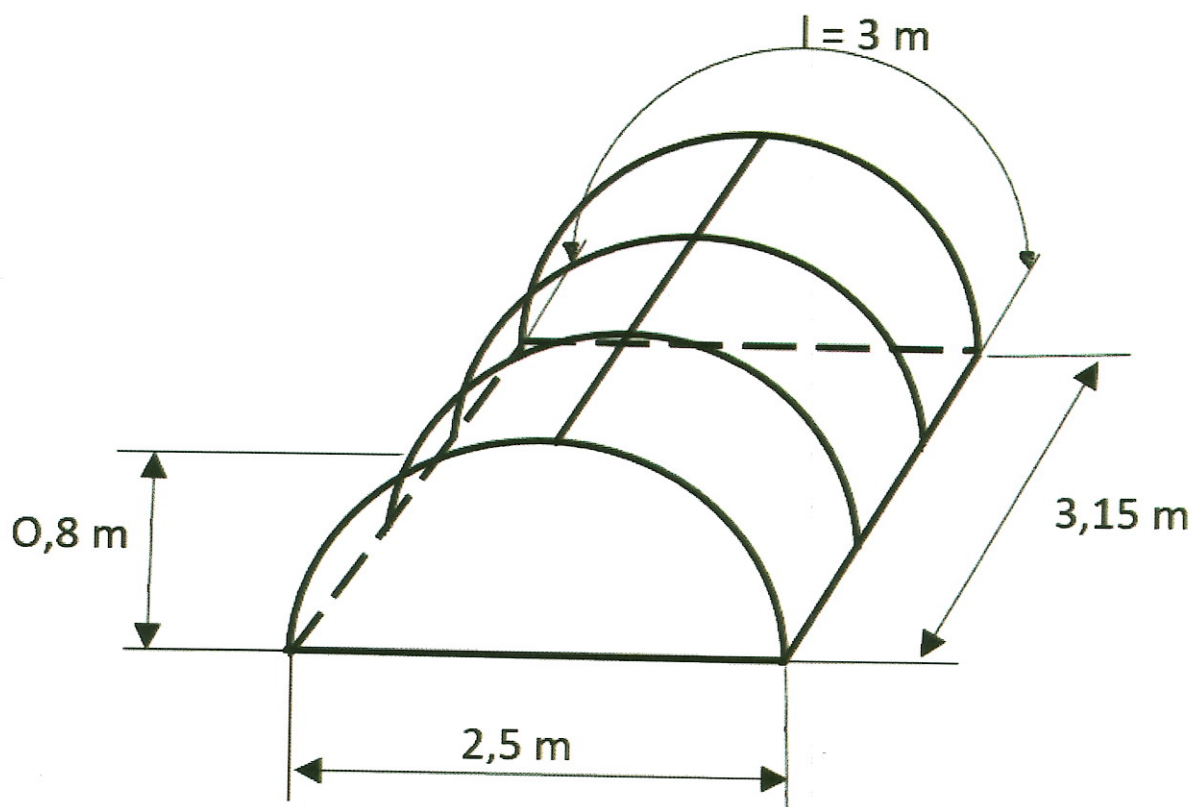

III. OPIS PRZYGOTOWANIA OFERTY

1. Wartość ryczałtowa brutto oferty musi obejmować wszelkie koszty, jakie poniesie Wykonawca z tytułu należytej oraz zgodnej z obowiązującymi przepisami realizacji przedmiotu zamówienia.
2. Każdy Wykonawca przedkłada tylko jedną ofertę.
3. Oferta składana przez Wykonawcę winna być sporządzona na „Formularzu ofertowym” stanowiącym **Załącznik Nr 1** do niniejszego ogłoszenia. Formularz winien być podpisany przez upoważnioną osobę.
4. Do oferty należy dołączyć parafowany wzór umowy stanowiącej **Załącznik Nr 2**.

IV. TERMIN WYKONANIA ZADANIA

Przewidziany termin wykonania zadania w okresie od dnia podpisania Umowy do dnia **29 grudnia 2020 r.**

V. PŁATNOŚĆ

Wynagrodzenie będzie płatne po wykonaniu całości zadania w terminie 14 dni od daty otrzymania prawidłowo wystawionej faktury.

Nabywca:

Powiat Ostrołęcki
Pl. Gen. J. Bema 5
07-410 Ostrołęka
NIP: 758-23-59-776

Odbiorca/Płatnik:

Zespół Szkół Powiatowych w Łysych
ul. Stanisława Krupki 20
07-437 Łyse

VI. SKŁADANIE OFERT

1. Ofertę należy złożyć **do dnia 3 grudnia 2020r. roku, do godziny 12.00**
Ofertę należy sporządzić w języku polskim, w formie pisemnej na **załączniku nr 1**

- a.) umieścić w zabezpieczonej kopercie i opisanej w następujący sposób: nazwa i adres Zamawiającego, nazwa i adres Wykonawcy, z adnotacją „Zapytanie ofertowe na wykonanie zadania pn. **Remont świetlików dachowych na budynku Zespołu Szkół Powiatowych w Łysych**” i dostarczyć do **Zespołu Szkół Powiatowych w Łysych, ul. St. Krupki 20, 07-437 Łyse, pok. nr 28**
lub
- b.) pocztą e-mail na adres: zsplyse@interia.pl w temacie e-maila należy umieścić zapis: „**Remont świetlików dachowych na budynku Zespołu Szkół Powiatowych w Łysych – nie otwierać przed godz. 12.10 3 grudnia 2020r**”
2. Otwarcie ofert nastąpi w dniu 3 grudnia 2020r. o godzinie 12.10

VII. KRYTERIA OCENY OFERT

Ustala się kryterium najkorzystniejszej oferty: cena 100% .

VIII. WYBÓR OFERTY I ZAWARCIE UMOWY

Zamawiający wybierze ofertę Wykonawcy, która będzie zawierała najniższą cenę brutto za całość zamówienia i będzie zgodna z niniejszym ogłoszeniem.

O wyborze najkorzystniejszej oferty Zamawiający zawiadomi pisemnie lub mailowo na adres wskazany w ofercie.

XI. INFORMACJE DODATKOWE

- 1) Wybrany Wykonawca zostanie zawiadomiony o terminie i miejscu podpisania umowy.
- 2) Niedopełnienie obowiązku podpisania umowy zostanie uznane za uchylanie się od jej podpisania. W takim wypadku Zamawiający dokona wyboru innego Wykonawcy.
- 3) Osoba do kontaktu: Dariusz Ptak – dyrektor Zespołu Szkół Powiatowych, 07-437 Łyse, ul. St.Krupki 20, tel. 29 7725089, e-mail: zsplyse@interia.pl

Zamawiający zastrzega prawo do unieważnienia niniejszego zapytania bez podania przyczyn.

X. DODATKOWYCH INFORMACJI UDZIELA

Dyrektor Zespołu Szkół Powiatowych w Łysych tel. 29 77 25 089, 502 574 581, e-mail: zsplyse@interia.pl

DYREKTOR
Zespołu Szkół Powiatowych

mgr Dariusz Ptak

Zgodnie z art. 13 ust. 1 Ogólnego Rozporządzenia o Ochronie Danych (RODO) informujemy, że:

- 1) administratorem Państwa danych osobowych jest Zespół Szkół Powiatowych dyr. Dariusz Ptak,
07-437 Łyse, ul. St.Krupki 20; adres:
- 2) administrator wyznaczył Inspektora Ochrony Danych, z którym mogą się Państwo kontaktować w sprawach przetwarzania Państwa danych osobowych za pośrednictwem poczty elektronicznej: kancelaria@drmendyk.pl;
- 3) administrator będzie przetwarzał Państwa dane osobowe na podstawie art. 6 ust. 1 lit. c) RODO, tj. w celu wypełnienia obowiązku prawnego ciążącego na administratorze, co wynika z ustawy z dnia 5 czerwca 1998 r. o samorządzie powiatowym oraz ustawy z dnia 14 czerwca 1960 r. Kodeks postępowania administracyjnego;

- 4) dane osobowe mogą być udostępnione innym uprawnionym podmiotom, na podstawie przepisów prawa, a także na rzecz podmiotów, z którymi administrator zawarł umowę powierzenia przetwarzania danych w związku z realizacją usług na rzecz administratora (np. kancelarią prawną, dostawcą oprogramowania, zewnętrznym audytorem, zleceniobiorcą świadczącym usługę z zakresu ochrony danych osobowych);
- 5) administrator nie zamierza przekazywać Państwa danych osobowych do państwa trzeciego lub organizacji międzynarodowej;
- 6) mają Państwo prawo uzyskać kopię swoich danych osobowych w siedzibie administratora.

Dodatkowo zgodnie z art. 13 ust. 2 RODO informujemy, że:

- 1) Państwa dane osobowe będą przechowywane przez okres wynikający z przepisów prawa, tj. z ustawy z dnia 14 lipca 1983 r. o narodowym zasobie archiwalnym i archiwach oraz z Rozporządzenia Prezesa Rady Ministrów z dnia 7 grudnia 1999 r.;
- 2) przysługuje Państwu prawo dostępu do treści swoich danych, ich sprostowania lub ograniczenia przetwarzania, a także prawo do wniesienia skargi do organu nadzorczego;
- 3) w przypadku realizacji zadań ustawowych podanie danych jest obligatoryjne, w pozostałych przypadkach podanie danych osobowych ma charakter dobrowolny. Konsekwencją niepodania danych będzie odmowa załatwienia sprawy przez administratora;
- 4) administrator nie podejmuje decyzji w sposób zautomatyzowany w oparciu o Państwa dane osobowe.

WIEKSIKOWSKI
KANCELARIA PRZEWODNIKÓW
Dzielnica Przewodnikowa
mgr Dariusz Piąt

O F E R T A

Nazwa wykonawcy:.....
Adres siedziby Wykonawcy:.....
NIP: REGON
Nr wpisu do ewidencji działalności gospodarczej:
e-mail: telefon/fax:

W odpowiedzi na zapytanie ofertowe dot. **wykonania zadania pn. „Remont świetlików dachowych na budynku Zespołu Szkół Powiatowych w Łysych”** oferujemy wykonanie przedmiotu zamówienia za cenę:

Łączna wartość:

netto zł, VAT %..... kwota VAT.....zł
wartość brutto zł,
słownie zł.

Termin realizacji zamówienia: do dnia 29 grudnia 2020 roku.

Oświadczamy że:

1. Posiadamy uprawnienia do wykonywania określonej działalności lub czynności, jeżeli ustawy nakładają obowiązek posiadania takich uprawnień.
2. Posiadamy niezbędną wiedzę i doświadczenie oraz dysponujemy potencjałem technicznym i osobami zdolnymi do wykonywania zamówienia lub przedstawimy pisemne zobowiązanie innych podmiotów do udostępnienia potencjału technicznego i osób zdolnych do wykonania zamówienia.
3. W cenie oferty uwzględniliśmy wszelkie prace towarzyszące oraz dodatkowe niezbędne do realizacji przedmiotowego zamówienia.
4. W przypadku wybrania naszej oferty jako najkorzystniejszej zobowiązujemy się do podpisania umowy wg wzoru załączonego do zapytania ofertowego.
5. Oświadczam, że wypełniłem obowiązki informacyjne przewidziane w art. 13 lub art. 14 RODO¹ wobec osób fizycznych, od których dane osobowe bezpośrednio lub pośrednio pozyskałem w celu ubiegania się o udzielenie zamówienia publicznego w niniejszym postępowaniu.²

Załącznikami do niniejszej oferty, stanowiącymi jej integralną część są:

- a) parafowany wzór umowy stanowiącej **Załącznik Nr 2** do zapytania ofertowego;

.....
miejsce i data

.....
podpis i pieczęć Wykonawcy

¹ rozporządzenie Parlamentu Europejskiego i Rady (UE) 2016/679 z dnia 27 kwietnia 2016 r. w sprawie ochrony osób fizycznych w związku z przetwarzaniem danych osobowych i w sprawie swobodnego przepływu takich danych oraz uchylenia dyrektywy 95/46/WE (ogólne rozporządzenie o ochronie danych) (Dz. Urz. UE L 119 z 04.05.2016, str. 1)

² W przypadku gdy wykonawca nie przekazuje danych osobowych innych niż bezpośrednio jego dotyczących lub zachodzi wyłączenie stosowania obowiązku informacyjnego, stosownie do art. 13 ust. 4 lub art. 14 ust. 5 RODO treści oświadczenia wykonawca nie składa (usuniecie treści oświadczenia np. przez jego wykreślenie).

3 1

Zgodnie z art. 13 ust. 1 Ogólnego Rozporządzenia o Ochronie Danych (RODO) informujemy, że:

- 1) administratorem Państwa danych osobowych jest Zespół Szkół Powiatowych dyr. Dariusz Ptak, adres: 07-437 Łyse, ul. St.Krupki 20;
- 2) administrator wyznaczył Inspektora Ochrony Danych, z którym mogą się Państwo kontaktować w sprawach przetwarzania Państwa danych osobowych za pośrednictwem poczty elektronicznej: kancelaria@drmendyk.pl;
- 3) administratorem Państwa danych osobowych jest Zespół Szkół Powiatowych dyr. Dariusz Ptak, adres: 07-437 Łyse, ul. St.Krupki 20;
- 4) administrator wyznaczył Inspektora Ochrony Danych, z którym mogą się Państwo kontaktować w sprawach przetwarzania Państwa danych osobowych za pośrednictwem poczty elektronicznej: kancelaria@drmendyk.pl;
- 5) administrator będzie przetwarzał Państwa dane osobowe na podstawie art. 6 ust. 1 lit. c) RODO, tj. w celu wypełnienia obowiązku prawnego ciążącego na administratorze, co wynika z ustawy z dnia 5 czerwca 1998 r. o samorządzie powiatowym oraz ustawy z dnia 14 czerwca 1960 r. Kodeks postępowania administracyjnego;
- 6) dane osobowe mogą być udostępnione innym uprawnionym podmiotom, na podstawie przepisów prawa, a także na rzecz podmiotów, z którymi administrator zawarł umowę powierzenia przetwarzania danych w związku z realizacją usług na rzecz administratora (np. kancelarią prawną, dostawcą oprogramowania, zewnętrznym audytorem, zleceniobiorcą świadczącym usługę z zakresu ochrony danych osobowych);
- 7) administrator nie zamierza przekazywać Państwa danych osobowych do państwa trzeciego lub organizacji międzynarodowej;
- 8) mają Państwo prawo uzyskać kopię swoich danych osobowych w siedzibie administratora.

Dodatkowo zgodnie z art. 13 ust. 2 RODO informujemy, że:

- 1) Państwa dane osobowe będą przechowywane przez okres wynikający z przepisów prawa, tj. z ustawy z dnia 14 lipca 1983 r. o narodowym zasobie archiwalnym i archiwach oraz z Rozporządzenia Prezesa Rady Ministrów z dnia 7 grudnia 1999 r.;
- 2) przysługuje Państwu prawo dostępu do treści swoich danych, ich sprostowania lub ograniczenia przetwarzania, a także prawo do wniesienia skargi do organu nadzorczego;
- 3) w przypadku realizacji zadań ustawowych podanie danych jest obowiązkowe, w pozostałych przypadkach podanie danych osobowych ma charakter dobrowolny. Konsekwencją niepodania danych będzie odmowa załatwienia sprawy przez administratora;
- 4) administrator nie podejmuje decyzji w sposób zautomatyzowany w oparciu o Państwa dane osobowe.

UMOWA

o wykonanie zadania „Remont świetlików dachowych na budynku Zespołu Szkół Powiatowych w Łysych”

zawarta w dniu r. w Łysych pomiędzy

Powiatem Ostrołęckim ul. Plac gen. J. Bema 5, 07-410 Ostrołęka NIP 758-23-59-776

reprezentowanym z upoważnienia Zarządu Powiatu przez:

1. Dariusza Ptaka – Dyrektora Zespołu Szkół Powiatowych w Łysych,
 2. Annę Kowalczyk – Głównego Księgowego w Zespole Szkół Powiatowych w Łysych
- zwanym w dalszej części umowy **“Wykonawcą”**

a

reprezentowanym przez

NIP REGON

zwanym w treści umowy **“Wykonawcą”**

została zawarta umowa następującej treści:

§ 1

1. Wykonawca przyjmuje do wykonania zadanie pn: **„Remont świetlików dachowych na budynku Zespołu Szkół Powiatowych w Łysych”**
2. Zakres robót budowlanych objętych umową:
 - demontaż obecnego pokrycia
 - montaż nowego pokrycia wierzchniego z poliwęglanu komorowego grubości 10 mm oraz ścianek bocznych z poliwęglanu komorowego 16 mm wraz z wymianą uszczelek na nowe (materiał wykonawcy)

§ 2

Wykonawca potwierdza, iż przed podpisaniem niniejszej umowy przy zachowaniu najwyższej staranności dokonał wizji lokalnej i zna istniejący stan faktyczny.

§ 3

1. Strony niniejszej umowy ustaliły następujące terminy realizacji robót: rozpoczęcie robót od dnia, zakończenie do dnia **29.12.2020 r.**
2. Za datę zakończenia przedmiotu umowy uznaje się datę spisania protokołu odbioru końcowego.

§ 4

Wykonawca w ramach ustalonego wynagrodzenia, zobowiązuje się do :

- 1) zorganizowania zaplecza socjalno-technicznego remontu w rozmiarach koniecznych dla realizacji robót.
- 2) utrzymania terenu prac przez cały okres trwania robót w należyтым porządku, w stanie wolnym od przeszkód komunikacyjnych i w stanie zgodnym z przepisami bhp i ppoż., z uwzględnieniem zaleceń udzielonych przez Zamawiającego, a po zakończeniu realizacji przedmiotu umowy przed dokonaniem odbioru technicznego do uprzątnięcia terenu prac.
- 3) dokonania własnym staraniem i na swój koszt wszelkich ubezpieczeń osobowych i majątkowych związanych z prowadzonymi pracami.

§ 5

1. Do obowiązków Zamawiającego należy:

- 1) wprowadzenie i przekazanie remontowanych pomieszczeń do dn.,
- 2) odbiór przedmiotu niniejszej umowy zgodnie z jej postanowieniami zawartymi w § 8,
- 3) terminowa zapłata wynagrodzenia określonego w § 6 niniejszej umowy,
- 4) współdziałanie z Wykonawcą w celu należytego wykonania przedmiotu umowy.

2. Do obowiązków Wykonawcy należy:

- 1) zabezpieczenie remontowanego obiektu oraz prowadzenie robót zgodnie z przepisami bhp oraz ppoż,
- 2) prowadzenie wszystkich rodzajów robót przez osoby uprawnione zgodnie ze sztuką budowlaną, wiedzą techniczną oraz obowiązującymi przepisami prawnymi,
- 3) wykonanie przedmiotu umowy przy użyciu własnych materiałów, narzędzi i sprzętu,
- 4) materiały i sprzęt; o których mowa w pkt 3, powinny odpowiadać: wymogom wyrobów dopuszczonych do obrotu i stosowania w budownictwie, zgodnie z art. 10 ustawy – Prawo budowlane,
- 5) informowanie na bieżąco Zamawiającego o problemach i okolicznościach, które mogą wpłynąć na jakość robót lub opóźnienie terminu ich wykonania,
- 6) wykonanie przedmiotu umowy zgodnie z zasadami wiedzy technicznej, sztuki budowlanej, obowiązującymi przepisami i normami oraz oddanie przedmiotu niniejszej Umowy Zamawiającemu w terminie w niej uzgodnionym,
- 7) po zakończeniu i przekazaniu robót – uporządkowanie terenu prac,
- 8) usunięcie wszelkich wad i usterek stwierdzonych przez Nadzór Inwestorski w trakcie trwania robót w uzgodnionym przez strony terminie, nie dłuższym jednak niż termin technicznie uzasadniony konieczny do ich usunięcia.

§ 6

Za wykonanie przedmiotu umowy, określonego w § 1, Wykonawca otrzyma wynagrodzenie ryczałtowe w wysokości brutto: (słownie:), w tym 23 % tytułem podatku VAT tj. zł ; ustalone na podstawie oferty Wykonawcy.

§ 7

1. Rozliczenie Wykonawcy za wykonane roboty odbędzie się fakturą jednorazową po zakończeniu realizacją zadania inwestycyjnego.
2. Podstawą do wystawienia faktury będzie protokół odbioru końcowego podpisany przez strony umowy.
3. Płatnikiem jest Zespół Szkół Powiatowych w Łysych ul. Stanisława Krupki 20, 07- 437 Łyse
4. dane do faktury:



Nabywca:

Powiat Ostrołęcki

pl. Gen. J. Bema 5

07-410 Ostrołęka

NIP: 758-23-59-776

Odbiorca:

Zespół Szkół Powiatowych

ul. St.Krupki 20,

07-437 Łyse

§ 8

1. Wykonawca będzie awizował Zamawiającemu gotowość do odbioru robót bezpośrednio po zakończeniu prac, pismem składanym w siedzibie Zamawiającego.
2. Zamawiający zobowiązany jest do dokonania lub odmowy dokonania odbioru końcowego.
3. Jeżeli w toku czynności odbioru zostanie stwierdzone, że przedmiot odbioru nie osiągnął gotowości do odbioru z powodu niezakończenia robót lub posiadania wad uniemożliwiających korzystanie z przedmiotu umowy zgodnie z przeznaczeniem, Zamawiający może odmówić odbioru do czasu usunięcia tych wad lub dokonanie odbioru warunkowego, z podaniem terminu na usunięcie wad lub usterek.
4. Jeżeli w toku czynności odbioru zostaną stwierdzone wady, które nie nadają się do usunięcia,
 - a umożliwiając one użytkowanie przedmiotu odbioru zgodnie z przeznaczeniem, Zamawiający może obniżyć odpowiednio wynagrodzenie,
 - jeżeli uniemożliwiają one użytkowanie zgodnie z przeznaczeniem Zamawiający może odstąpić od umowy, lub żądać wykonania przedmiotu umowy raz drugi.

§ 9

1. Niezależnie od rękojmi ustawowej Wykonawca udziela gwarancji jakości na wykonane roboty na okres 36 miesięcy. Bieg gwarancji rozpoczyna się od dnia podpisania protokołu końcowego odbioru przedmiotu niniejszej umowy.
2. Czas oczekiwania na usunięcie usterek w okresie gwarancji strony ustalają na 7 dni.
3. Wykonawca zobowiązuje się usunąć na swój koszt wady i usterki stwierdzone w przedmiocie niniejszej umowy w okresie rękojmi – w terminach technicznie i organizacyjnie uzasadnionych, wyznaczonych przez Zamawiającego.
4. W przypadku, gdy Wykonawca nie zgłosi się w celu stwierdzenia wad i usterek w terminie nie dłuższym niż siedem dni lub nie usunie wad i usterek w terminie wskazanym przez Zamawiającego, Zamawiający może zlecić zastępcze usunięcie tych wad innym osobom na koszt Wykonawcy.
5. W przypadku, gdy przedmiot umowy będzie posiadał wady trwałe, stwierdzone przez Inspektora Nadzoru pozwalające jednak na użytkowanie go zgodnie z przeznaczeniem, Zamawiający obniży wynagrodzenie Wykonawcy odpowiednio do utraconej wartości użytkowej, estetycznej, technicznej obliczonej przez rzeczoznawcę majątkowego powołanego na koszt Wykonawcy.
6. Wykonawca jest odpowiedzialny względem Zamawiającego, jeżeli wykonany przedmiot umowy ma wady zmniejszające jego wartość lub użyteczność, przy czym nie jest istotne dla Zamawiającego, kto był bezpośrednim Wykonawcą kwestionowanego zakresu robót, dostawcą lub producentem materiałów.
7. Wszelkie reklamacje będą zgłaszane przez Zamawiającego niezwłocznie i potwierdzone pisemnie, najpóźniej jednak do dnia upływu okresu rękojmi.

§ 10

1. Strony zastrzegają kary umowne naliczane od wynagrodzenia netto (bez VAT) określonego w § 6 i nazywanego niżej "wynagrodzeniem", w następujących wypadkach i wysokościach:
 - 1) Wykonawca zapłaci Zamawiającemu karę umowną:



3

- a) za opóźnienie w wykonaniu przedmiotu umowy - w wysokości 0,2% wynagrodzenia za każdy dzień zwłoki
 - b) za opóźnienia w usunięciu wad stwierdzonych przy odbiorze lub w okresie rękojmi i gwarancji w wysokości 0,2% wynagrodzenia za każdy dzień zwłoki, liczonej od dnia wyznaczonego na usunięcie wad,
 - c) za odstąpienie od umowy z przyczyn zależnych od Wykonawcy w wysokości 10% wynagrodzenia.
- 2) Zamawiający zapłaci Wykonawcy karę umowną:
- a) w przypadku bezzasadnego odstąpienia przez Zamawiającego od umowy
 - b) w przypadku niedotrzymania terminu płatności przez Zamawiającego, Wykonawca ma prawo żądać zapłaty odsetek ustawowych.
2. Strony zastrzegają sobie prawo do dochodzenia odszkodowania uzupełniającego na zasadach ogólnych, o ile wartość faktycznie poniesionych strat przekracza wysokości kar umownych.

§ 11

1. Zamawiającemu przysługuje prawo do odstąpienia od umowy gdy:
 - 1) wystąpi istotna zmiana okoliczności powodująca, że wykonanie umowy nie leży w interesie Zamawiającego, czego nie można było przewidzieć w chwili zawarcia umowy- odstąpienie od umowy w tym wypadku może nastąpić w terminie miesiąca od powzięcia wiadomości o powyższych okolicznościach,
 - 2) w wyniku wszczętego postępowania egzekucyjnego nastąpi zajęcie majątku Wykonawcy lub jego znacznej części,
 - 3) Wykonawca nie rozpoczął robót w ciągu 30 dni od dnia wprowadzenia na teren robót,
 - 4) Wykonawca realizuje roboty przewidziane niniejszą umową niezgodnie z postanowieniami niniejszej umowy,
 - 5) Wykonawca z własnej winy przerwał realizację robót i przerwa ta trwa dłużej niż 30 dni,
2. Wykonawcy przysługuje prawo odstąpienia od umowy, jeżeli Zamawiający zawiadomi Wykonawcę, iż wobec zaistnienia uprzednio nieprzewidzianych okoliczności nie będzie mógł spełnić swoich zobowiązań umownych wobec Wykonawcy,.
3. Oświadczenie o odstąpieniu od umowy należy złożyć drugiej stronie w formie pisemnej pod rygorem nieważności - oświadczenie o odstąpieniu od umowy musi zawierać uzasadnienie.

§ 12

1. Wykonawca oświadcza, że zawarł umowy ubezpieczenia odpowiedzialności cywilnej za szkody oraz następstwa nieszczęśliwych wypadków dotyczące pracowników i osób trzecich, powstałe w związku z prowadzonymi robotami, w tym także pojazdów mechanicznych.

§ 13

1. Zamawiający dopuszcza wykonywanie robót w wielkości nie przekraczającej 50% zakresu rzeczowego robót budowlanych przez Wykonawcę przy pomocy podwykonawców.
2. Wykonawca poinformuje Zamawiającego o umowach zawartych z podwykonawcami przedstawi Zamawiającemu wykaz robót, które będą wykonywane przez podwykonawców. Jednocześnie Zamawiający wymaga, aby w umowie z podwykonawcą znalazły się zapisy, iż:
 - obowiązki umowne ciążące na podwykonawcy będą zbliżone oraz nie mniejsze niż obowiązki umowne ciążące na Wykonawcy w ramach niniejszej umowy,
 - jakiegokolwiek gwarancje jakości oraz zobowiązania z tytułu rękojmi będą skuteczne także względem Zamawiającego w ten sposób, że będzie on uprawniony dochodzić uprawnień z tytułu gwarancji i rękojmi solidarnie z Wykonawcą,
 - suma wynagrodzeń ustalona w umowach z podwykonawcami za zakres robót, które wchodzi również w zakres niniejszej umowy, nie przekroczyła wysokości wynagrodzenia przypadającego za ten zakres robót w niniejszej umowie.

3. Wykonawca jest odpowiedzialny względem Zamawiającego za należyte wykonanie robót przez podwykonawcę oraz terminowość robót remontowo-budowlanych wykonywanych przez podwykonawców.

§ 14

1. Spory, mogące wyniknąć przy wykonywaniu niniejszej umowy, Strony zobowiązują się rozstrzygać polubownie.
2. W razie braku możliwości polubownego załatwienia sporów, będą one rozstrzygane przez Sąd Powszechny właściwy dla siedziby Zamawiającego.
3. Zmiana umowy wymaga formy pisemnej pod rygorem nieważności.

§ 15

Wykonawca nie może przenosić na osoby trzecie praw i obowiązków wynikających z niniejszej umowy.

§ 16

W sprawach nieuregulowanych niniejszą umową stosuje się przepisy Prawa budowlanego, Kodeksu cywilnego oraz Prawa zamówień publicznych.

§ 17

Integralną częścią umowy jest zawiadomienie o wyborze oferty.

§ 18

Umowę niniejszą sporządzono w dwóch jednobrzmiących egzemplarzach, po jednym egzemplarzu dla każdej ze stron.

ZAMAWIAJĄCY

WYKONAWCA

PROTOKÓŁ ODBIORU KOŃCOWEGO ROBÓT
wykonanych zgodnie z umową z dnia r.

Zamawiający potwierdza wykonanie robót zgodnie z umową z dnia
..... r., t.j.: **„Remont świetlików dachowych na budynku Zespołu
Szkół Powiatowych w Łysych”**

Zakres wykonanych robót jest zgodny ze stanem faktycznym. Zamawiający
ani wykonawca nie wnoszą zastrzeżeń co do jakości wykonanych prac.

3 1